

T

# RENAULT TRUCKS T / T HIGH

LANGE AFSTAND





## OP MAAT VOOR LANGE AFSTANDEN

PRESTATIES AFGESTEMD  
OP UW EISEN

LAAG EIGEN GEWICHT EN AERODYNAMISCH  
DESIGN

BESPAAR NOG MEER BRANDSTOF

## P 04

P 06

P 08

P 10

## KIES VOOR MAXIMAAL COMFORT P 12

T SLEEPER CAB, EEN GOED BEGIN P 14  
VAN DE DAG

T HIGH, ONTWERPEN VOOR LANGERE TRAJECTEN P 16

T HIGH MAXISPACE, NET ALS THUIS P 18

ROADPAD, UW NIEUWE PARTNER ONDERWEG P 20



## U BENT IN VEILIGE HANDEN

OPTIMAAL ZICHT ONDER ALLE  
OMSTANDIGHEDEN

TECHNOLOGIE DIE DE VEILIGHEID  
VAN DE PERSOON CENTRAAL STELT

AAN UW ZIJDE, OP ELK MOMENT

## P 22

P 24

P 26

P 28

## TECHNISCHE SPECIFICATIES

OVERZICHT VAN HET LEVERINGSPROGRAMMA

AANDRIJFLIJN

CABINES

CHASSIS

REMSYSTEEM

UITRUSTING

PERSONALISATIE

ACCESSOIRES

## P 30

P 32

P 32

P 34

P 36

P 37

P 38

P 40

P 42

# OP MAAT VOOR LANGE AFSTANDEN

De Renault Trucks T en T High zijn speciaal gebouwd voor de lange afstand, perfecte voertuigen om elke kilometer om te zetten in winst. Betrouwbaar, krachtig met een serviceaanbod voor maximale inzetbaarheid: de Renault Trucks T is een 'perfect tool' voor uw bedrijfsvoering.



# PRESTATIES AFGESTEMD OP UW EISEN

De door Renault Trucks ontwikkelde Euro 6-motor is gebaseerd op beproefde en betrouwbare technologieën. Gecombineerd met de geautomatiseerde Optidriver-versnellingsbak vormt de DTI 13-motor de ideale keus voor chauffeurs en transportbedrijven die op zoek zijn naar een hogere commerciële rij snelheid en onovertroffen rijcomfort.

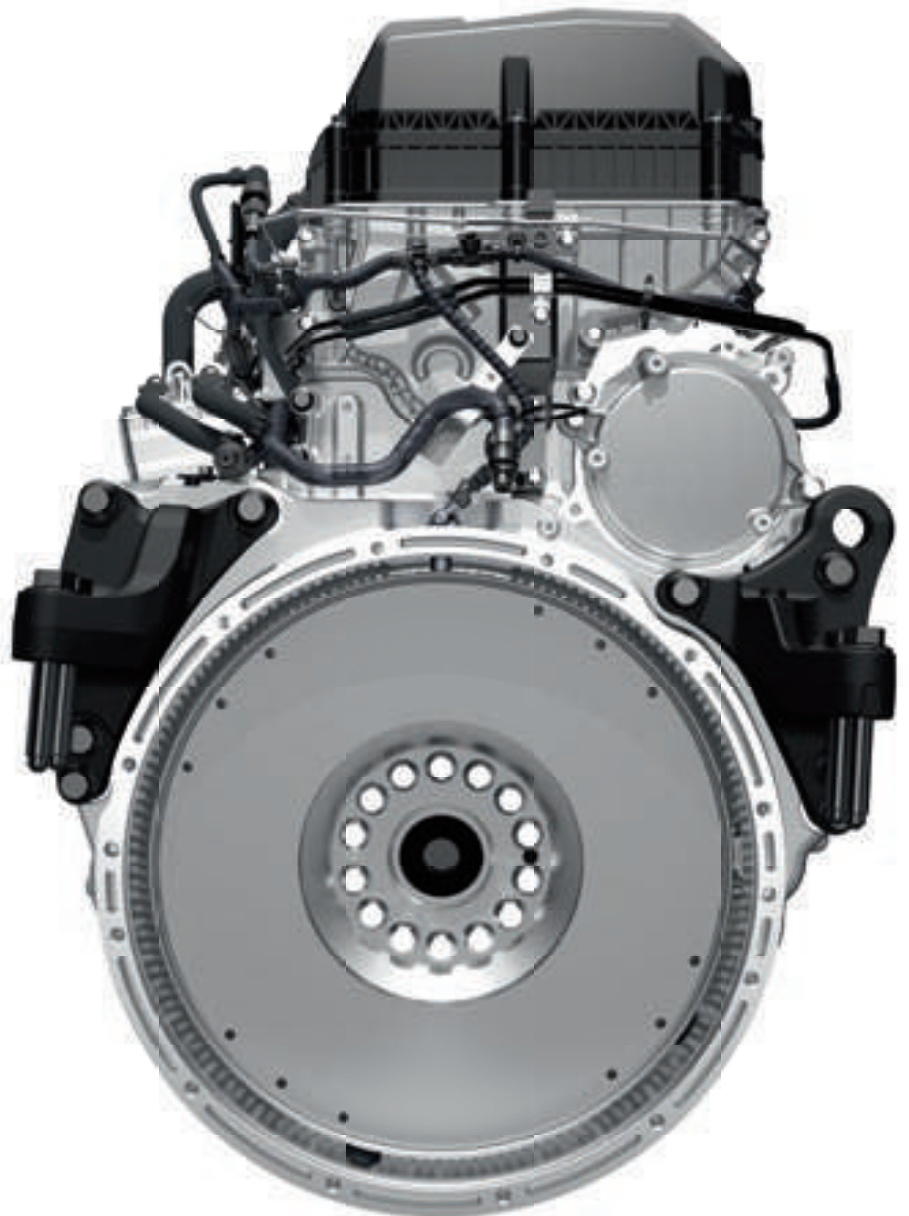

## **EEN NOG LAGER BRANDSTOFVERBRUIK**

Zuigers met minder wrijving en lichtere componenten ter verlaging van het motorgewicht.

## **MAXIMALE EMISSIEREDUCTIE**

Verfijnder uitgevoerd roetfilter voor een maximaal effectieve reiniging.

## **LANGERE LEVENSDUUR**

Klepzitting op basis van anti-corrosief kobalt en SCR-katalysatorcoating van vanadium.

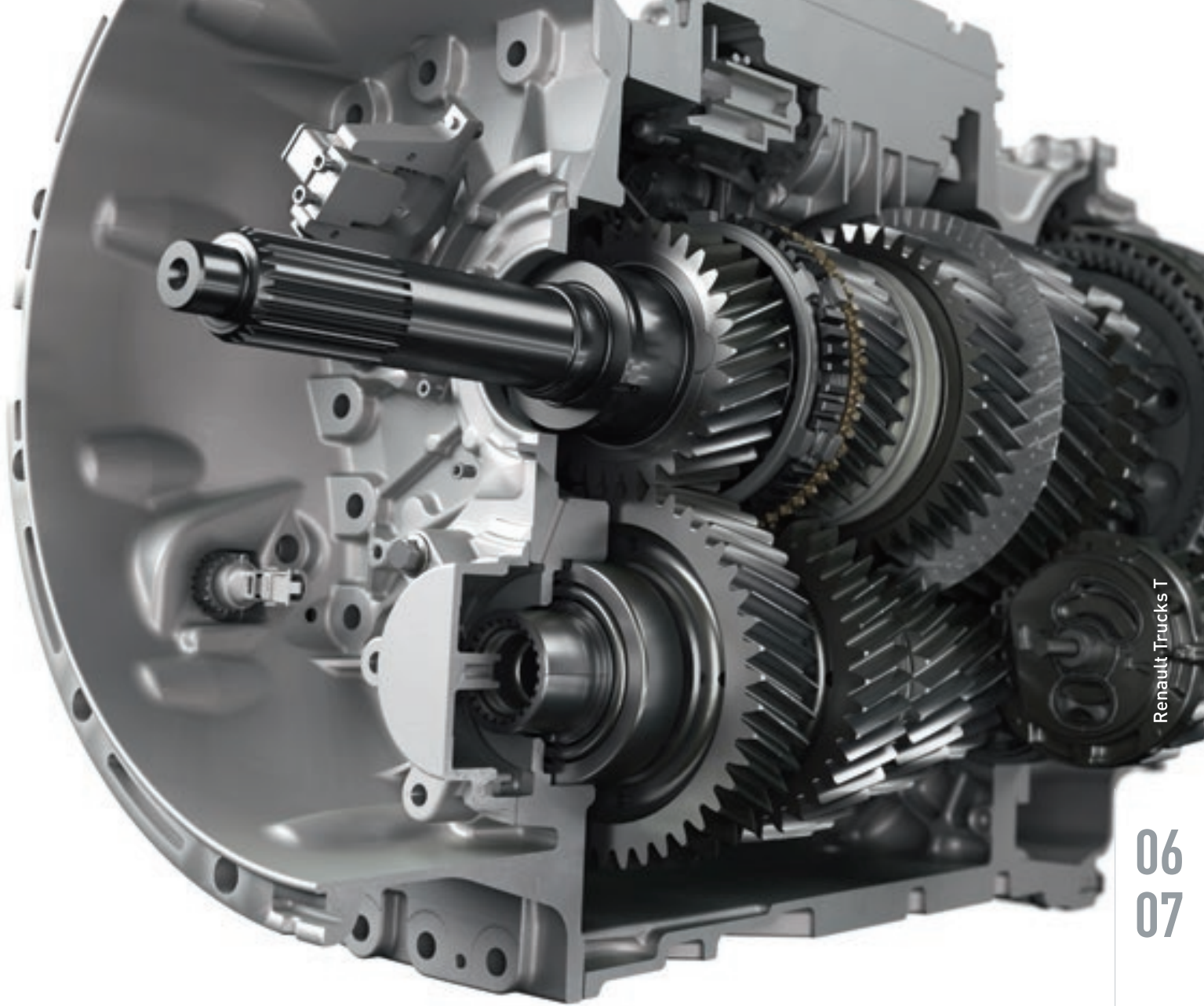

## STANDAARD MET GEAUTOMATISEERDE OPTIDRIVER- VERSHELLINGSBAK

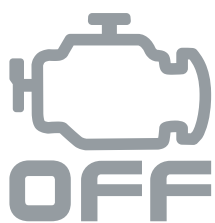

### **AUTOMATISCHE MOTORSTOP**

om te voorkomen dat de motor  
onnodig stationair draait.



### **BLOKKERING VAN POWER-MODUS**

om overmatig brandstofverbruik te  
voorkomen.



### **100 % COMPATIBEL MET BIODIESEL**

De DTI 13 (480 pk) motor is voor  
100% geschikt voor biodiesel,  
een brandstof gewonnen uit  
hernieuwbare energiebronnen  
en uitsluitend bestaand uit  
plantaardige oliën of dierlijke vetten.

# LAAG EIGEN GEWICHT EN AERODYNAMISCH DESIGN

Er is volop aandacht besteed aan het ontwerp van de cabine om uw brandstofverbruik nog verder te verlagen. Daarnaast zijn er talloze aerodynamische voorzieningen die de luchtweerstandscoefficiënt nog verder verbeteren. Verder is het voertuiggewicht verlaagd door het gebruik van aluminium componenten.



## ALUMINIUM VELGEN

om het voertuig tot 200 kg lichter te maken.



## ALUMINIUM BRANDSTOFTANK

voor 50% minder gewicht dan met een vergelijkbare stalen tank.

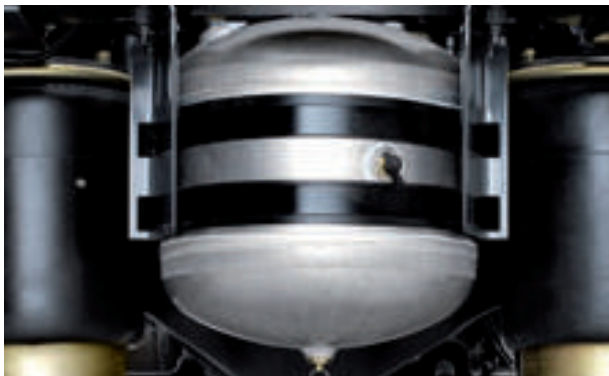

## ALUMINIUM LUCHTKETEL

tot 50% lichter dan een stalen ketel.



## AANHANGWAGEN REMAANSLUITING OP ALUMINIUM STEUN

om het voertuiggewicht te optimaliseren.





### DIVERSE TYPEN DAKSPOILERS

vast (88 mm) of elektrisch of handmatig verstelbaar (van 285 tot 496 mm) en openklapbare zijfenders.



### EEN ONDER EEN HOEK VAN 12° GEPLAATSTE VOORRUIT

voor betere aerodynamische eigenschappen.



### AERODYNAMISCHE BUMPERSPOILER

voor een verbeterde rijwindgeleiding.



### TRAPEZIUMVORMIGE CABINE

van 2,3 m aan de voorkant naar 2,5 m aan de achterkant voor een betere luchtstroming.



### ZIJ-SKIRTS

optionele zij-skirts met optionele extenders voor nog meer aerodynamica.



### SPOILER GEÏNTEGREERD IN HET KOPLAMPHUIS

om de luchtstromen te geleiden.

# BESPAAR NOG MEER BRANDSTOF

Alles is in het werk gesteld om een verdere verlaging van uw brandstofverbruik mogelijk te maken: optimalisering van het gewicht van diverse componenten, uitbreiding van de boordsystemen en training in rationeel rijden.

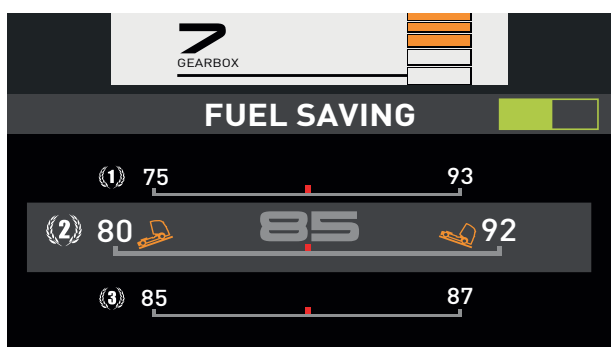

## ECO CRUISE CONTROL

met drie door de chauffeur te selecteren ECO-levels.



### OPTIMAAL BRANDSTOFVERBRUIK MET OPTIROLL

Bergop: maximaal 7 km/h snelheidsafname.

Bergaf: maximaal 3 km/h snelheidstoename.



### COMPROMIS TUSSEN OPTIMAAL BRANDSTOFVERBRUIK EN CRUISE CONTROL-SNELHEID MET OPTIROLL

Bergop: maximaal 2 km/h snelheidsafname.

Bergaf: maximaal 5 km/h snelheidstoename.



### DE INGESTELDE KRUISSNELHEID NAUWKEURIG VASTHOUDEN

Bergaf: maximaal 2 km/h snelheidstoename.

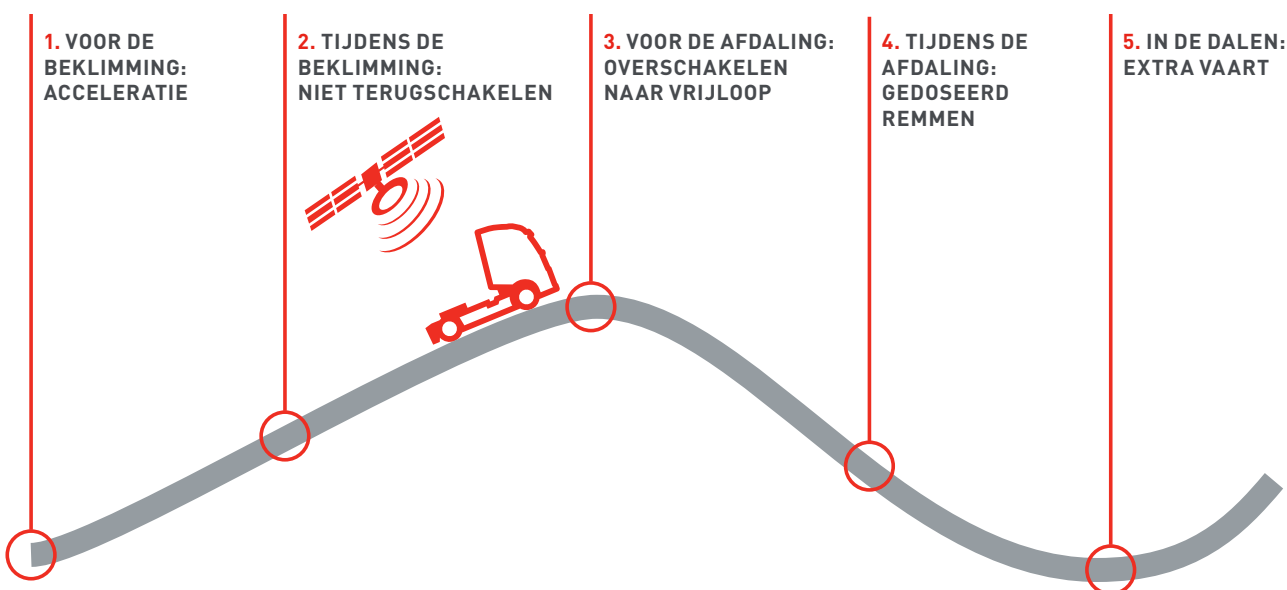

## OPTIVISION

maakt gebruik van de actuele topografische informatie voor het optimaliseren van de schakelmomenten. Iedere gereden route wordt opgeslagen via een on-board sensor in het Optivision systeem. Deze informatie blijft in het voertuig bewaard. Ook kan er gebruik worden gemaakt van route informatie van andere voertuigen die zijn uitgerust met Optivision. De route data wordt gecombineerd met de GPS-coördinaten.

## NIEUWE UITVOERING

- Topografie is nu nog nauwkeuriger
- Gedetailleerde informatie over rijtraject
- Geen verlies van de verbinding
- Geografische dekking is 100% (ook in tunnels)

## TOT 15% BESPARING OP BRANDSTOF MET HET OPTIFUEL PROGRAM



### OPTIFUEL-PROGRAM

is de totaaloplossing waarmee u in uw bedrijf op brandstofkosten kunt besparen. Dit programma, waarin Optifuel Training is gecombineerd met Optifuel Infomax, is bestemd voor chauffeuropoleiders en wagenparkbeheerders die op hun beurt de chauffeurs kunnen trainen en coachen.

## OPTIFLEET: BESPAAR TOT € 5000 PER JAAR PER VOERTUIG



### OPTIFLEET

een oplossing voor wagenparkbeheer die communicatie met de voertuigen en real time gegevensuitwisseling met de bedrijfslocatie mogelijk maakt. Het systeem maakt het mogelijk om de rijstijl van de chauffeur te coachen met een simpele muisklik.



### OPTIFLEET-APP

beschikbaar voor smartphones en tablets (iOS en Android).

## OPTIMAAL GEBRUIK VAN VOERTUIG VANAF DE EERSTE KILOMETER



### OPTIFUEL HANDOVER

is een gedetailleerd expertprogramma voor de analyse van de rijstijl en het brandstofverbruik.

## TRAINING VOOR EEN RATIONELE RIJSTIJL



### OPTIFUEL TRAINING

is een trainingsmodule voor chauffeurs, gericht op de bevordering van een rationele rijstijl en de optimalisering van de levensduur van de aandrijflijn.

## VOLG UW BRANDSTOFVERBRUIK EN ANALYSEER DE RIJSTIJLEN



### OPTIFUEL INFOMAX

is een gedetailleerd expertprogramma voor de rijstijl en de analyse van het brandstofverbruik.

# KIES VOOR MAXIMAAL COMFORT

De T High is de perfecte combinatie van krachtige motorprestaties en een zeer hoog comfortniveau voor uw chauffeurs. Ontdek het rijplezier opnieuw en het goede leven aan boord, dankzij een compleet vlakke cabinevloer en een uitstekende afwerking van het interieur.





# T SLEEPER CAB, EEN GOED BEGIN VAN DE DAG

Comfort tijdens het werk en het verblijf aan boord gaan prettig samen in de T Sleeper Cab, dankzij de gemakkelijke instap in de cabine, diverse handige opbergmogelijkheden en een uitstekend standaard uitrustingsniveau.





### OPBERGRUIMTE BINNEN/BUITEN

riante opbergruimte, van buiten en binnen bereikbaar.



### VOLOP GEOPTIMALISEERDE BERGRUIMTE

met vijf opbergkasten boven de voorruit, waarvan 1 met sleutel afsluitbaar.



### STILLE ELEKTRISCHE KOELKAST

met een inhoud van 24 liter.



### OPKLAPBAAR ULTIMATE ONDERBED

groot en comfortabel, opklapbaar voor toegang tot de opbergruimte.



### EENVOUDIGE TOEGANG TOT DE CABINE

met een goed uitgelijnde anti-slip opstap en portieren met een openingshoek van 85°.



### SCHRIJFPLATEAU

met documentenhouder op A4 formaat.

# T HIGH, ONTWERPEN VOOR LANGERE TRAJECTEN

De T High is duidelijk ontwikkeld als lange afstandstruck met een uitrusting op topniveau. Alles is doordacht met het oog op comfort voor de chauffeur. De ruime cabine met zijn vlakke vloer heeft een echt bed en tal van geoptimaliseerde opbergmogelijkheden.







### OPBERGRUIMTE BINNEN/BUITEN

riante opbergruimte, van buiten en binnen bereikbaar.



### STILLE ELEKTRISCHE KOELKAST

met een inhoud van 40 liter.



### OPENINGSHOEK VAN PORTIEREN TOT 85°

en met opstaptreden voor een perfecte toegang tot de cabine.



### ONDERBED TE VERGROTEN TOT EEN BREEDTE VAN 800 MM

matrasschuim met hoge dichtheid van 40 kg/m<sup>3</sup> en bovenbed toegankelijk via een ladder.



### TRANSFORMEERBAAR BOVENBED

voor veel extra opbergruimte.



### GEHEEL VLAKKE CABINEVLOER

die leven en bewegen aan boord van de truck aangenamer maakt.

# T HIGH MAXISPACE, NET ALS THUIS

Met de mogelijkheid tot de extra opbergruimte tegen de achterwand bij de T High Maxispace blijkt dat alles is doordacht om chauffeurs tijdens rusttijd een echte huiskamer te bieden.





### UITKLAPBARE TAFEL (CABINE MAXISPACE)

via een drukknop in de handgreep; met een kunststof opbergruimte voor het servies.



### EXTRA OPBERGRUIMTE (CABINE MAXISPACE)

drie opbergruimten met een schuifdeur.



### LUCHTGEVEERDE STOELN MET GEÏNTEGREERDE VEILIGHEIDSGORDEL

met stoelverwarming en -ventilatie, een hoofdsteun, verstelbare lendensteun en armsteunen. Kan tot 20 cm naar achteren worden geplaatst voor meer beenruimte.



### OVER 90° DRAAIBARE RELAXSTOEL AAN BIJRIJDERSZIJDE

ideaal op momenten van ontspanning.



### STANDAIRCO EN STANDKACHEL

met optimaal en stil luchtstroomsysteem.



### DRIE OMGEVINGSVERLICHTINGNIVEAUS

drie verschillende binnenverlichtingsniveaus: werken, nachtverlichting tijdens het rijden en rusten.

# ROADPAD, UW NIEUWE PARTNER ONDERWEG

Roadpad is een nieuw systeem voor audioweergave, navigatie en entertainment met een verbeterde beleving door de gebruiker, dankzij een 7 inch HD touchscreen (met drag & drop-functie) dat in het dashboard van de cabine is geïntegreerd.



## TOMTOM-NAVIGATIESYSTEEM

Accurate en snelle GPS, alsof er een co-piloot op de bijrijdersstoel zit.

- Specifieke navigatie voor trucks
- Nieuwe navigatie-module
- Verkeersinfo op 2D- en 3D-kaarten

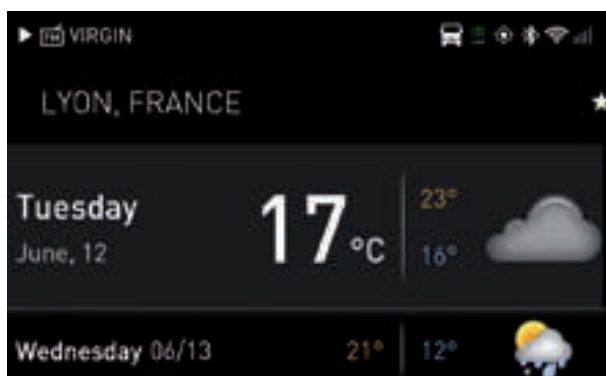

## WEERSINFORMATIE

ALTIJD UP TO DATE

Zware regenbui of warme zon?  
Met alle weersinformatie binnen handbereik heeft u altijd accurate informatie voor het kiezen van de juiste route.



## 2 TELEFOONS MET BLUETOOTH®

GEKOPPELD VOLGENS UW WENSEN

Maak ruim baan voor moderniteit, u kunt voortaan 2 telefoons tegelijkertijd koppelen.

- Eén telefoon heeft prioriteit (contacten, oproep, streaming)
- Een oproep of sms kan op een van de twee telefoons worden ontvangen
- Het is mogelijk om de telefoon met prioriteit op elk moment te wijzigen, via een eenvoudig toegankelijk menu.



## DEEZER

De ROADPAD maakt het mogelijk om te verbinden met uw persoonlijke Deezeraccount. Maak uw persoonlijke playlist voor iedere trip.



**CAMERA**



**AUDIO**



**NAVIGATIE**



**TELEFOON**



**WEER**



### **TOT WEL 4 CAMERA'S**

EXTRA 'OGEN' VOOR MEER ZICHT  
Met een voorbereiding voor het installeren van achter- en zijzicht camera's (tot wel 4 cameras), biedt de ROADPAD veiligheid van het hoogste niveau.

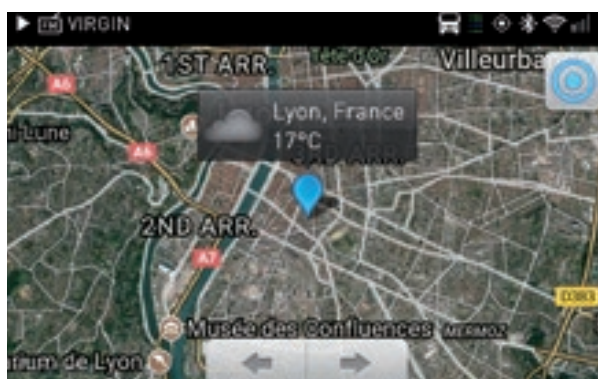

### **MAPS**

Meer mogelijkheden met Google Maps:  
POI en selecteren van je bestemming.



### **YOU ARE THE DJ**

Omdat iedere rit de juiste en persoonlijke muziek verdient.



### **DAB+ RADIO**

DAB+ radio geeft u toegang tot nog meer radiostations in een betere digitale geluidskwaliteit dan de standaard FM-band. Wat betekent dat u kan luisteren naar wat u zelf wilt horen of het nou muziek, sport of nieuws is.

# U BENT IN VEILIGE HANDEN

Een truck moet de veiligheid garanderen van de chauffeur en anderen in de directe omgeving, zoals voetgangers, fietsers of andere weggebruikers. Om deze reden rust Renault Trucks zijn modelreeks voor de lange afstand uit met de allernieuwste technologie voor rijondersteuning en met uiterst hoogwaardige en krachtige hulpsystemen.

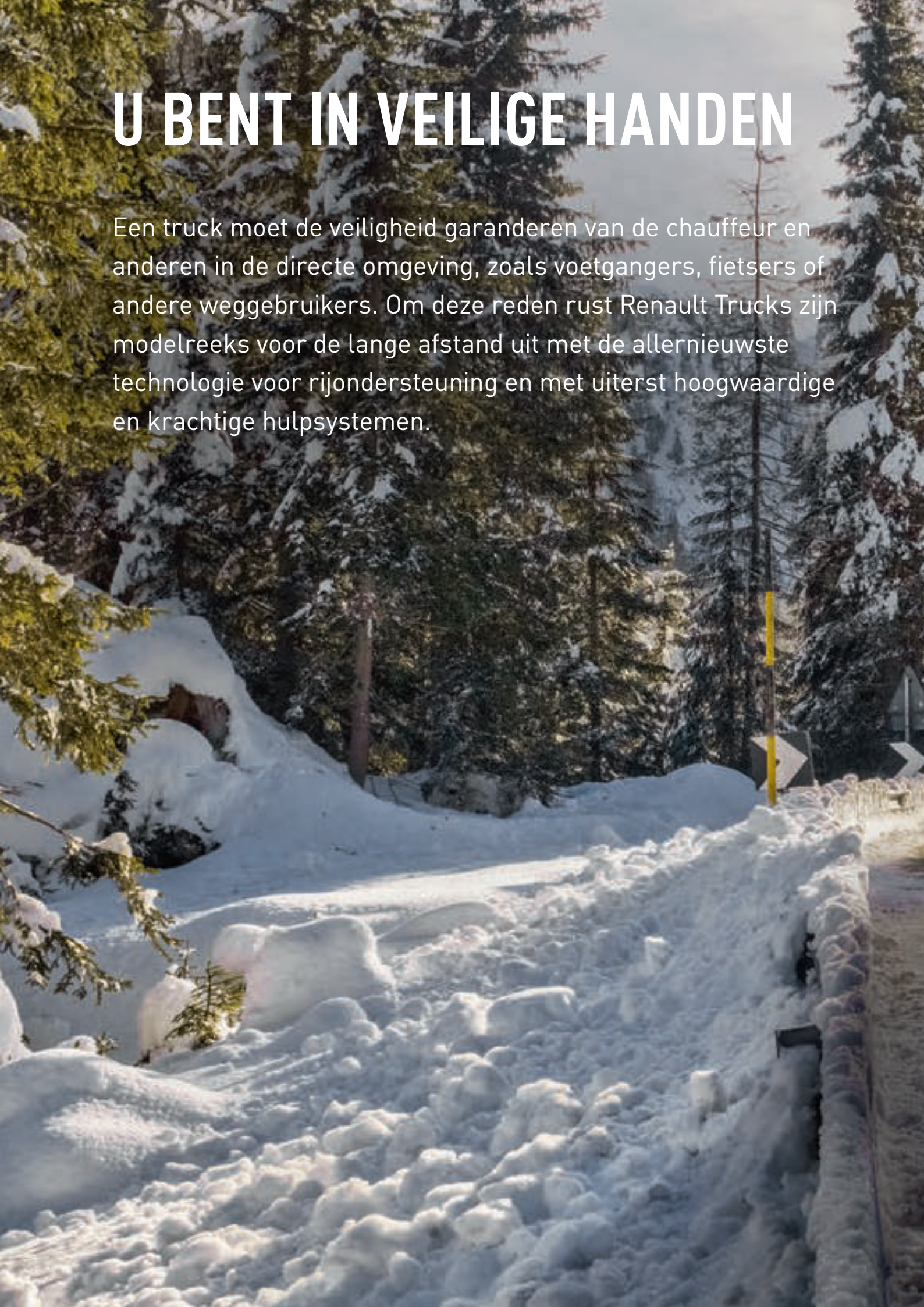



Renault Trucks T

22  
23

Lange afstand

# OPTIMAAL ZICHT, ONDER ALLE OMSTANDIGHEDEN

Het ontwerp van de voorruit en achteruitkijkspiegels biedt aanzienlijke voordelen voor wat betreft het zicht. De verschillende verlichting garandeert een maximale veiligheid onder alle omstandigheden in iedere inzet.

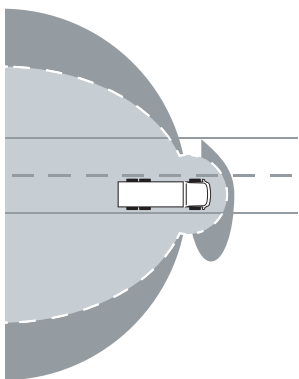

## ACHTERUITKIJKSPIEGELS EN VOORUITKIJKSPIEGELS

met een zichtkwaliteit die ver boven de wettelijke normen ligt.

- Wetgeving
- Renault Trucks

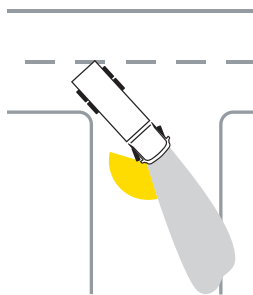

## BOCHTVERLICHTING

voor extra veiligheid in bochten.



## TOT WEL 4 CAMERAS

dankzij ROADPAD en de cameravoorbereiding.



## VOORUITVERWARMING

om onder alle weersomstandigheden het zicht te verbeteren.

- 1 LED DAGRIJVERLICHTING
- 2 GROOTLICHT
- 3 DIMLICHT
- 4 RICHTINGAANWIJZERS (8 LEDS)
- 5 MISTLAMPEN EN BOCHTVERLICHTING







1 GROOTHOEKSPIEGEL

2 HOOFDSPIEGEL



### OP AFSTAND INSCHAKELLEN VAN VERLICHTING

inschakelen van de verlichting op afstand met behulp van de sleutel.



### ACHTERLICHTEN UITGEVOERD IN LED

voor verhoogde duurzaamheid.



### VERLICHTINGSTECHNOLOGIE

met LED voor de richtingaanwijzers en de dagrijverlichting en halogeen of Xenon voor het dim- en grootlicht.



### AUTOMATISCHE INSCHAKELING

van lampen en ruitenwissers.

# TECHNOLOGIE DIE DE VEILIGHEID VAN DE PERSOON CENTRAAL STELT



## **LANE DEPARTURE WARNING SYSTEM (LDWS)**

waarschuwt de bestuurder met een geluidssignaal als wordt gedetecteerd dat het voertuig onbedoeld van zijn koers afwijkt.

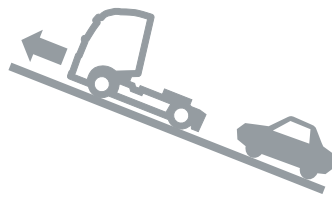

## **HILL START AID (HSA)**

ter ondersteuning bij het weggrijden op hellingen. De remmen worden bekrachtigd om te voorkomen dat de truck achteruit rolt.



## **ADVANCED EMERGENCY BRAKING SYSTEM (AEBS)**

waarschuwing voor een eventuele botsing en vervolgens afremmen en totaal stilzetten van het voertuig, zonder enig ingrijpen door de chauffeur.



# AUTOMATISCHE ELEKTRISCHE PARKEERREM BIJ UITSCHAKELING VAN DE MOTOR



## ADAPTIVE CRUISECONTROL (ACC)

houdt een veilige afstand aan ten opzichte van de voorligger.



## ELECTRONIC STABILITY CONTROL (ESC)

helpt de chauffeur om controle over de truck te houden en te voorkomen dat deze kantelt in kritieke situaties.



## TYRE PRESSURE MONITORING SYSTEM (TPMS)

geeft bij problemen een visuele waarschuwing weer.



# AAN UW ZIJDE, OP ELK MOMENT

Renault Trucks begeleidt u gedurende de gehele levensduur van uw voertuigen, zodat u jarenlang kunt vertrouwen op een maximale inzetbaarheid van uw voertuigen.



## START & DRIVE

Onderhouds- en reparatiecontracten die zijn aangepast aan uw activiteiten om uw budget te beheren en een maximale inzetbaarheid van uw voertuigen te garanderen. De contracten zijn aanpasbaar (van 2-7 jaar en tot 250.000 km per jaar) en kunnen op elk moment worden bijgesteld om uw actuele bedrijfsactiviteiten zo nauw mogelijk te volgen.



## RENAULT TRUCKS FINANCIERINGEN EN VERZEKERINGEN

Financierings- en verzekeringsoplossingen op maat voor de aanschaf of lease van uw voertuigen. Renault Trucks biedt op maat gemaakte aflossingschema's, rekening houdend met de seizoenen.

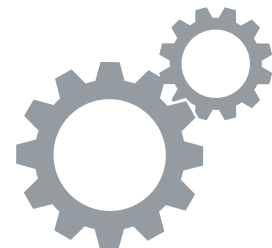

## GENUINE PARTS

Met het aanbod aan originele onderdelen van Renault Trucks bent u ervan verzekerd dat de prestaties van de voertuigen op peil blijven.



## 1600 SERVICE- PUNTEN IN DE HELE WERELD



### **KNOP 24/7**

Met de knop 24/7, onder handbereik van de chauffeur, kan de locatie van het voertuig tijdens het telefoontje naar het Renault Trucks 24/7-netwerk worden bepaald.

## **KNOP 24/7 VOOR VERZENDEN VAN VOERTUIGINFORMATIE NAAR RENAULT TRUCKS ASSISTANCE**



### **RENAULT TRUCKS 24/7**

Een netwerk van experts die u in 16 verschillende talen te woord kunnen staan en hoogwaardige service- en pechhulpverlening bieden, 24 uur per dag en 7 dagen per week.

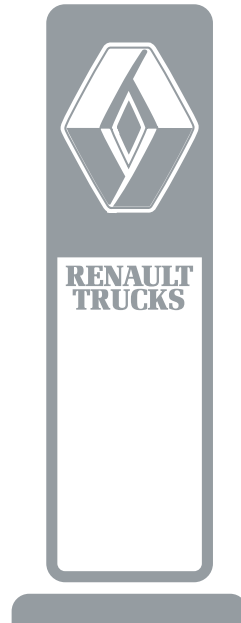

### **NETWERK**

Talrijke service- en reparatiepunten, overal in Europa.



### **2 JAAR GARANTIE**

Met de verlengde garantieperiode van 2 jaar op reserveonderdelen gemonteerd door een erkend Renault Trucks-servicebedrijf, profiteert u van een ideale bescherming en de beste prijs/kwaliteit-verhouding.

# TECHNISCHE SPECIFICATIES

- 1 Achteruitkijkspiegels in twee delen, verwarmd voor een maximaal zicht
- 2 Spoiler geïntegreerd in het koplamphuis
- 3 Bochtverlichting voor een beter zicht in de bochten
- 4 Met geanodiseerde oranje lak personaliseerbare grille en buitenspiegels in de cabinekleur
- 5 Opstap bij voorruit met twee opstaptreden om de voorruit gemakkelijk schoon te maken
- 6 Camera voor veiligheidsfuncties
- 7 Sensor voor automatische inschakeling van verlichting en ruitenwissers
- 8 Wielmoerbeschermringen en moerkappen in Chrome (optioneel)



- 1 Uitstekende luchtweerstandscoefficiënt dankzij de 12° schuin geplaatste voorruit
- 2 Gelaagde ruiten (5 mm) voor een verbeterde thermische en akoestische isolatie
- 3 Optifleet: wagenparkbeheersysteem

- 4 Aluminium velgen voor gewichtsoptimalisatie
- 5 Aerodynamische bumperspoiler voor een verbeterde aerodynamica
- 6 Verstelbare dakspoiler

- 7 Wegklapbare zijfenders
- 8 Met zwarte hoogglanslak personaliseerbare grille en buitenspiegels



# OVERZICHT VAN HET LEVERINGSPROGRAMMA

Cabine	Type	Asconfiguratie	GVW	Chassis-hoogte	GCW	Motor	Vermogen	Versnellingsbak
Day cab*	Trekker	4x2	19 t	X-LOW LOW MEDIUM	40 t 44 t 50 t 60 t	DTI 11	380 pk 430 pk 460 pk	Geautomatiseerde versnellingsbak Optidriver (12)
Night & Day cab		6 x 2 pusheras/ 6 x 2 sleepas	26 t					
Sleeper cab	Bakwagen	4x2	19 t	LOW MEDIUM	40 t 44 t 50 t 60 t	DTI 13	440 pk 480 pk 520 pk	
		6x2	26 t					
High Sleeper cab	Trekker	4x2	19 t	X-LOW LOW MEDIUM	40 t 44 t 50 t 60 t	DTI 13	440 pk 480 pk 520 pk	
		6 x 2 pusheras/ 6 x 2 sleepas	26 t					
	Bakwagen	4x2	19 t	LOW MEDIUM	40 t 44 t 50 t 60 t	DTI 13	440 pk 480 pk 520 pk	
		6x2	26 t					

\* Uitsluitend leverbaar bij de DTI 11.

## AANDRIJFLIJN

### DTI 11 EURO 6-MOTOR

279 kW (380 pk) – 1800 Nm  
316 kW (430 pk) – 2050 Nm  
338 kW (460 pk) – 2200 Nm

Cilinderinhoud	10,8 l
Cilinders	6 in lijn
Distributiesysteem	Achter
Boring	123 mm
Slag	152 mm
Compressieverhouding	17
Gewicht (inclusief olie)	995 kg

### DTI 13 EURO 6-MOTOR

324 kW (440 pk) – 2200 Nm  
353 kW (480 pk) – 2400 Nm  
382 kW (520 pk) – 2550 Nm

Cilinderinhoud	12,8 l
Cilinders	6 in lijn
Distributiesysteem	Achter
Boring	131 mm
Slag	158 mm
Compressieverhouding	17
Gewicht (inclusief olie)	1150 kg

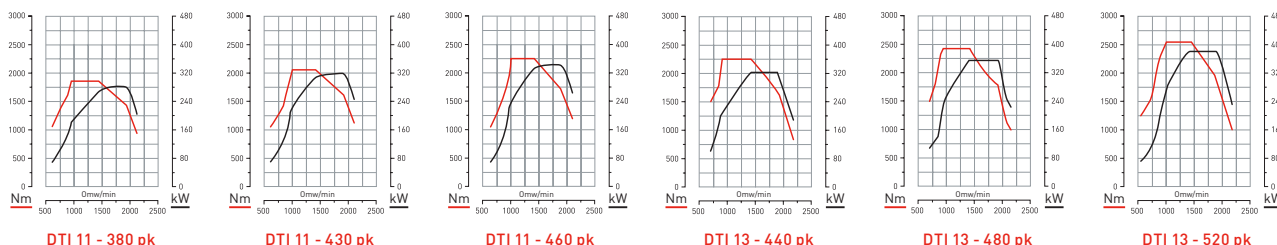

Om te voldoen aan de Euro 6-norm voor emissie van schadelijke stoffen, zijn de voertuigen van de T-modelserie uitgerust met een "Extended SCR"-systeem dat uit de volgende hoofdcomponenten bestaat:

Recirculatiesysteem voor cartergasrecirculatie

DOC: Diesel Oxidation Catalyst (katalysator)

DPF: Diesel Particulate Filter (roetfilter)

SCR: Selective Catalytic Reduction (selectieve katalytische reductie met AdBlue®-inspuiting)

ASC: Ammonia Slip Catalyst (amoniakkatalysator)



## GEAUTOMATISEERDE VERSNELLINGSBAKKEN

Optidriver		AT 2412/F	AT 2612/F	ATO 2612/F
Aantal versnellingen	Vooruitversnelling	12		
	Achteruitversnelling	3		
Maximum koppel		2400 Nm	2550 Nm	
Gewicht		271 kg		

Optidriver XTENDED		ATO 2613/F	AT 2613/F
Aantal versnellingen	Vooruitversnelling	12 + 1 kruipversnelling	
	Achteruitversnelling	4 + 1 kruipversnelling	
Maximum koppel		2550 Nm	

## AANGEDREVEN ASSEN

		P13180	P13170 enkele reductie	P1361 dubbele reductie
Technische eigenschappen	Maximum koppel	2600 Nm	2600 Nm	3100 Nm
	Max. technische aslast	13 t	13 t	13 t
	Maximum GCW	60 t	50 t	70 t

Leverbare eindoverbrengingen van 2,31 tot 3,67

## RETARDERS

	Motor	Remvermogen (bij 2300 omw/min*)
Uitlaatrem	DTI 11	170 kW
	DTI 13	201 kW
Optibrake	DTI 11	300 kW
Optibrake+	DTI 13	382 kW
Hydraulische retarder (Voith VR 3520)	DTI 11	600 kW
	DTI 13	700 kW

\* Uitgezonderd hydraulische retarder.

# CABINES

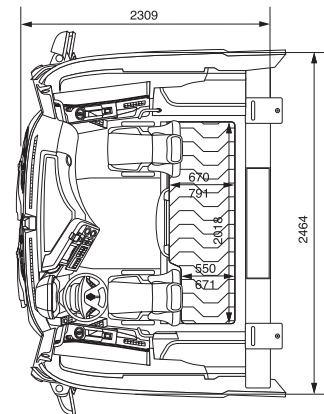
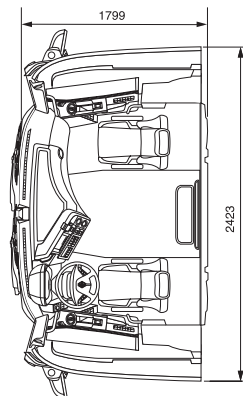
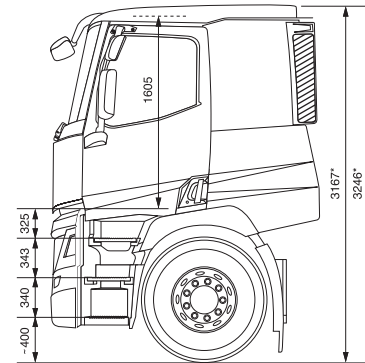
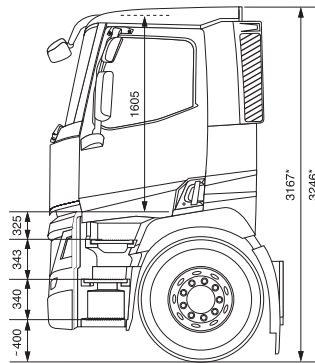
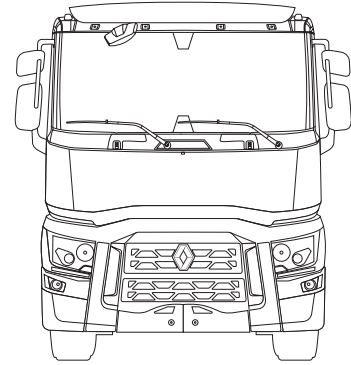
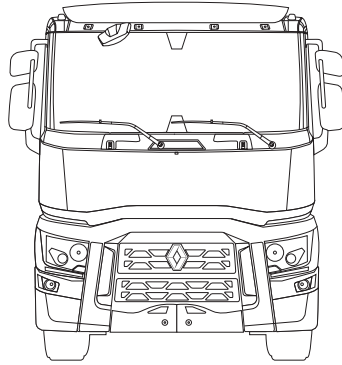

	DAY CAB	NIGHT & DAY CAB
Type	Korte cabine Standaard dak	Lange cabine Standaard dak
Hoogte inwendig	1605 mm	1605 mm
Hoogte boven tunnel	1405 mm	1405 mm
Vloer	Motortunnel 200 mm	
Opstaptreden	3	

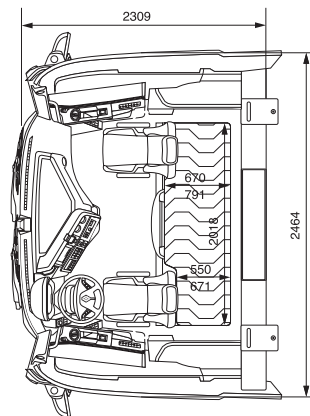
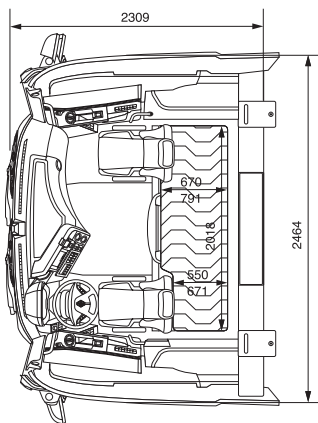
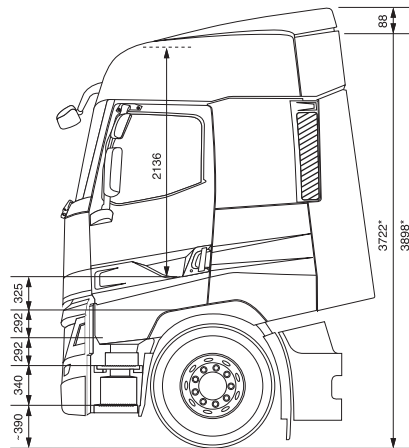
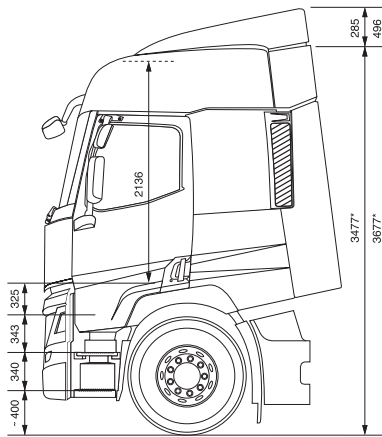
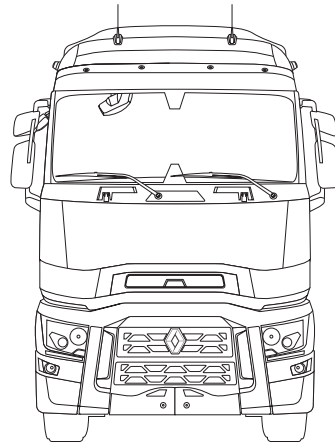
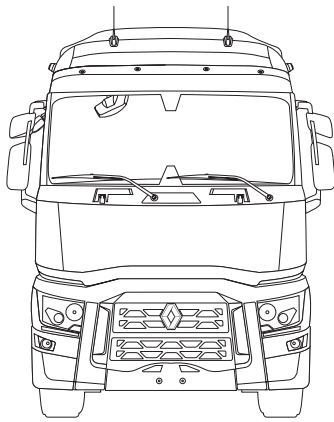

**SLEEPER CAB**

Lange cabine  
Verhoogd dak

2136 mm

1936 mm

Motortunnel 200 mm

3

**HIGH SLEEPER CAB**

Lange cabine  
Verhoogd dak  
Vlakke vloer

2136 mm







Vlakke vloer

4

\* Voor 4x2 trekkers.

# CHASSIS

## ASCONFIGURATIES

	4x2	6x2 Gestuurde sleepas	6x2 Sleepas	6x2 Pusher	6x2 Gestuurde pusher
Trekker					
Bakwagen					

## WIELBASISVARIANTEN

		3200	3400	3500	3700	3800	3900	4000	4100	4300	4600	4800	4900	5200	5600	6000	6400	6500	6700
Bakwagen	4x2				■			■		■	■		■	■	■	■		■	■
	6x2 Sleepas			■	■		■			■	■	■	■	■	■	■			
Trekker	4x2				■	■													
	6x2 Pusher						■		■										
	6x2 Sleepas	■	■		■														

## VOORWIELOPHANGING

- Blad- of luchtgeveerd
- Aslasten op vooras van 7,1 t en 7,5 t en 8 t en 9 t
- Versterkte structuur
- Verbeterde levensduur en kwaliteit

# REMSYSTEEM

## EBS + ASR + HSA + ESC + AEBS

De voertuigen zijn standaard uitgerust met de volgende systemen:

### ABS (Anti Blokkeer Systeem voor de wielen)

Stelt u in staat om controle over de rijrichting van het voertuig te behouden door te voorkomen dat de wielen blokkeren, in het bijzonder bij een noodstop.

### ESC (Electronic Stability Control)

- Koersvastheid: helpt de chauffeur om controle over de combinatie te houden en te voorkomen dat deze kantelt (in het bijzonder onder moeilijke omstandigheden, zoals sneeuw, regen of scherpe bochten).
- Anti-kantelbeveiliging: deze functie voorkomt dat de truck kantelt in kritieke situaties, zoals bij rotondes, in scherpe bochten of tijdens uitwijkmanoeuvres.

### ASR (Anti Slip Regeling)

Met het antislipsysteem behoudt u op een glad wegdek controle over het voertuig.

### Noodstopbekrachtiging

Optimalisering van de remweg tijdens een noodstop.

### EBL (Emergency Brake Light)

Automatisch knipperen van de remlichten achter in geval van een noodstop, om achteropkomend verkeer te waarschuwen voor een gevaarlijke situatie.

### AEBS (Advanced Emergency Brake System)

Actief vanaf 15 km/h voor detectie van rijdende en stilstaande voertuigen vóór de truck.

### EPB (Electronic Parking Brake)

Automatische elektrische parkeerrem bij uitschakeling van de motor.

## LUCHTCOMPRESSOR

2-cilinder luchtcompressor van 636 cm<sup>3</sup>, al dan niet ontkoppelbaar.

2-cilinder luchtcompressor van 760 cm<sup>3</sup>, al dan niet ontkoppelbaar.

## SCHIJFREMMEN

Standaard voor en achter op de volledige modelreeks.

### HSA (Hill Start Aid): hulp bij het wegrijden op hellingen

De bedrijfsremmen worden enkele seconden vastgehouden nadat het rempedaal is gelost, teneinde het wegrijden op een helling te vergemakkelijken. Deze functie kan met een drukknop worden in- en uitgeschakeld.

### Remharmonisatie

Voorkomt het gevoel dat de volgwagen "trekt" of "duwt" tijdens de verschillende remfasen.

### Controle van het aandrijfkoppel

Behoudt het aandrijfvermogen van het voertuig op gladde oppervlakken tijdens terugschakelen.

### Kantelbeveiliging

Hiermee wordt voorkomen dat een trekker zonder oplegger naar voren kantelt tijdens het remmen.

### Gezamenlijke activering van de remmen en de retarders

Voor de koppeling van diverse remsystemen: bedrijfsremmen, Optibrake-motorrem en andere retarders.

### Waarschuwingen betreffende de remwerking

- Versleten remblokken
- Te hoge temperatuur van de remmen
- Verminderde remwerking

### Bewakingssysteem voor de slijtage van de schijfremmen

Waarschuwing voor de slijtage van de remblokken en remschijven: preventief onderhoud (waarschuwing als nog 20% over is). Balanceren van de slijtage van de remblokken tussen de assen, om het onderhoud te vereenvoudigen.

# UITRUSTING

	Renault Trucks T High	Renault Trucks T
<b>COMFORT</b>		
Thermische isolatie van cabine	○	○
Ultimate lederen stuurwiel	●	○
Opbergbak op motortunnel	-	○
Stuurwiel in drie standen verstelbaar	●	○
Schuiflade onder het bed met groot volume (125 L)	●	-
Schuiflade onder het bed "standaard" 83 l	-	○
Centrale opbergruimte onder het bed	-	●
Gekoelde en uitneembare flessenhouder van 7 l of voor twee flessen van 1,5 l	-	○
Uitneembare opbergbak aan linkerkant	-	○
Cruise control-systeem	●	●
Nachtverlichting in cabine	○	●
Nachtverlichting/indirecte verlichting in cabine	●	○
Performance-model bovenbed	●	○
Ultimate-model bovenbed, transformeerbaar tot extra opbergruimte	○	○
Twee vaste lampen	○	●
Twee flexibele ledlampen	●	○
Hor op het dakluik	●	●
Stoffen vloermatten	●	○
Rubberen vloermatten	○	○
Afneembare relax rugleuning	○	○
Tv-voorbereiding	●	○
Bedrade afstandsbediening bij bed	○	●
Bedrade lcd-afstandsbediening bij bed	●	○
Twee armleuningen op de chauffeursstoel	○	○
Opbergkist linkerzijde chassis 55 l / 250 l	○	○
Draaibare bijrijdersstoel type Easy access	○	○
Gordijnen rondom cabine	○	●
Gordijnen rondom cabine + bed	●	○
Luxe en isolerende gordijnen rondom cabine	○	○
Automatische airconditioning	○	●
Automatische comfort-airconditioning met luchtrecirculatieregeling	●	○
Persluchtaansluiting in cabine + blaaspistool	○	○
2 luidsprekers	-	●
2 luidsprekers + 2 tweeters	○	○
4 luidsprekers + 2 tweeters	●	○
Roadpad	○	○
Roadpad+	○	○
Radio+ (CD, mp3, Bluetooth®, USB)	●	●
Standkachel cabine 2 kW	●	●
Standkachel cabine 4 kW	○	○
Standkachel voor cabine + motor	○	○
Koelkast 24 l	-	○
Koelkast 40 l	○	-
Handbediende zonwering voorruit + zonwering opzij chauffeur (handbediend)	-	○
Handbediende zonwering voorruit + twee zonweringen opzij (handbediend)	○	●
Elektrisch bediende zonwering voorruit + zonwering opzij chauffeur (handbediend)	○	○
Elektrisch bediende zonwering voorruit + twee zonweringen opzij (handbediend)	●	○
24 V-aansluiting in voorste bergvak	●	●
12 V-aansluiting in dashboard	-	○
12 V- + 24 V-aansluiting in dashboard	●	●
Elektrische ramen met impulsbediening aan chauffeurs- en bijrijderszijde	●	○
Elektrische ramen met impulsbediening aan chauffeurszijde	○	●
Gesloten extra opbergruimten boven de voorruit	●	○
Open extra opbergruimten boven de voorruit	-	●
Standairco achterzijde cabine	○	○
Standairco achterzijde cabine in de cabinekleur	○	○
Standairco op het dak in de cabinekleur	-	○
Cabine-inrichting Maxispace	○	-

	Renault Trucks T High	Renault Trucks T
<b>ONDERHOUD</b>		
Accu's met niveaucontrole	○	○
Onderhoudsvrije accu's	●	●
Gel accu's 210 AH	○	○
Gel accu's 210 AH + gel accu's 75 AH	○	-
Accuspanningsindicator	●	●
Spatschermen achter met spatwaterbescherming	●	●
Koplampsproeiers	○	○
<b>PERSONALISEREN</b>		
Rode voertuigidentificatieplaat	●	●
Zwarte voertuigidentificatieplaat	○	○
Zwart afgewerkte buitenspiegels	-	○
Zilverkleurig afgewerkte buitenspiegels	●	●
Buitenspiegels in cabinekleur	○	○
Sierlijst mistlampen zwart (ongespoten)	-	●
Sierlijst mistlampen in cabinekleur	●	○
kunststof portierdrempelafwerking	○	●
Metalen RVS portierdrempelafwerking	●	○
Dashboardafwerking in Ultimate-carbon	●	○
Dashboardafwerking in Ultimate-aluminium	○	●
Dashboardafwerking in Performance-zwart	-	○
Matglanzende Alcoa-aluminium velgen	○	○
Alcoa Dura-Bright aluminium velgen	○	○
Stalen wielmoerbeschermringen	○	○
Chromen wielmoerbeschermringen	○	○
Compleet gespoten (bumper, opbergruimten en instapbakken) met of zonder zij-skirts	○	○
Grille gespoten in "pi" geanodiseerd oranje en buitenspiegels in cabinekleur	○	○
Grille gespoten in "pi" en buitenspiegels in hoogglans zwart	○	○
<b>BRANDSTOFBESPARING</b>		
Vaste dakspoiler	○	○
Verstelbare dakspoiler	○	○
Verstelbare dakspoiler (snel verstelbaar)	-	○
Zijfenders (links openend)	○	○
Zijfenders (beide zijden openend)	○	○
Eco Cruise Control + Optiroll	○	○
Bumper met geïntegreerde spoiler	○	○
Zijskirts	○	○
Zijskirts met extenders	○	○
<b>VEILIGHEID</b>		
Bandenspanningscontrole systeem (TPMS)	○	○
Manometer voor bandenspanningscontrole	○	○
Automatische inschakeling van verlichting en ruitenwissers	○	○
Gelaagde zijruiten	○	○
Elektrische parkeerrem	●	●
Extra bochtverlichting	○	○
Waarschuwing bij overschrijding wegbelijning (LDWS)	●	●
Afstandsregeling (AEBS+ACC)	○	○
Automatische noodstop (AEBS)	○	○
Dagrijverlichting halogeen	-	○
Dagrijverlichting LED	●	●
Koplampen met halogeenlampen	●	●
Koplampen met xenonlampen	○	○
Zonneklep	●	○
Brandstofdiefstalbeveiliging (vulmondbeveiliging)	○	○
2 luchthoorns op het dak	○	○
Standaard luchthoorn (achter de bumper)	●	●
Verwarme voorruit	○	○

- standaard
- als optie
- niet van toepassing

# PERSONALISATIE

## AFWERKING PERFORMANCE



Standaard

Samengestelde bekleding  
(stof + kunstleer)



Stalen of chromen  
wielmoerbeschermringen

## AFWERKING ULTIMATE ALUMINIUM



Standaard

Stoffen bekleding



Matglanzende  
Alcoa-aluminium velgen

## AFWERKING ULTIMATE CARBONE



Zwart leder

Lederen bekleding



Glanzende "Dura Bright"  
Alcoa aluminium velgen



## PERSONALISATIE DOOR MEESPUITEN VAN EEN AANTAL ONDERDELEN

1 DE GRILLE (PI)

2 DE BUITENSPIEGELS

3 DE OPSTAPTREDEN

4 DE OPBERGLUIKEN

5 DE BUMPERHOEKEN



# ACCESSOIRES

## RENTABILITEIT

### Spoiler

#### Dakspoiler

Vaste dakspoiler voor trekker en bakwagen met Day cab

Vaste dakspoiler voor trekker met Night & Day cab

Vaste dakspoiler voor bakwagen met Night & Day cab

Elektrische dakspoiler voor trekker met Night & Day cab

Elektrische dakspoiler voor bakwagen met Night & Day cab

Lange, vaste dakspoiler voor trekker met High Sleeper cab

Korte, vaste dakspoiler voor bakwagen met High Sleeper cab

Lange, instelbare dakspoiler voor trekker met Sleeper cab

Handmatig instelbare dakspoiler voor trekker met Sleeper cab

Korte, instelbare dakspoiler voor bakwagen met Sleeper cab

Vaste dakspoiler voor bakwagen met Sleeper cab

### Zijfenders

Zijfender voor trekker met High Sleeper cab links onder

Zijfender voor trekker met High Sleeper cab rechts onder

Zijfender voor trekker met Sleeper cab en High Sleeper cab links boven

Zijfender voor trekker met Sleeper cab en High Sleeper cab rechts boven

Zijfender voor trekker met Night & Day cab en Sleeper cab links onder

Zijfender voor trekker met Night & Day cab en Sleeper cab rechts onder

### Zonnekleppen

Zonneklep voor cabine Day cab en Night & Day cab

Zonneklep voor cabine Sleeper cab en High Sleeper cab

## BEVEILIGING EN BESCHERMING

### Antidiefstalbeveiliging

Brandstofdiefstalbeveiliging

Mechanisch brandstoftankslot met bescherming

Mechanisch brandstoftankslot zonder bescherming

Kluis met montageset

Mechanische anti-inbraakvergrendeling Doorlock

### Brandbeveiliging

Brandblussers

Brandblusser 2 kg

Brandblusser 6 kg

Brandblusser 3 kg

### Veiligheidssystemen

Luchthoorns op het dak

Regelunit voor aanvullende veiligheidssystemen

Alcoholslot



Alcoholslot - stuur links

Alcoholslot - stuur rechts

Mondstukken voor eenmalig gebruik (verpakking met 25 stuks)

## Zichtbaarheid

Zwaailichten

Lichtbalk met twee zwaailichten

Lichtbalk met vier zwaailichten

Zwaailichten met oranje 24 V draailamp

Werklampen

Werklamp met witte ledverlichting

Werklamp met wit licht



## Ruiten

Zijruiten 4 mm

Zijruiten gelaagd 5 mm

## COMFORT

### Stoelhoezen

EXPERT: stoelhoezen op maat in imitatieleder in twee kleuren: nootmuskaat op het middengedeelte en antracietgrijs aan de zijken. Eenvoudige montage met ritsluiting. Zijn geschikt voor intensief gebruik onder zeer vervuilende omstandigheden. Met een spons schoon te maken.

NEW FORCE: hoes op maat, duurzaam en gemaakt van dezelfde stoffen als de originele bekleding. Kleur: antraciet en zwart.

CLASSY: hoesen op maat van zeer hoogwaardige 3D-tricotstof. Ademende hoesen met schering/inslag effect, gemaakt van dezelfde stoffen als de originele hoes. Biedt zowel bescherming als comfort.

### Vloermat

Rubberen vloermat set, voertuig met stuur links

Rubberen vloermat set, voertuig met stuur rechts

Stoffen vloermat set, voertuig met stuur links



Stoffen vloermat set, voertuig met stuur rechts

### Standairco systemen



Standairco systeem - SP 950 voor de cabines Sleeper cab en High Sleeper cab

Standairco systeem - RT 880 voor cabine Sleeper cab

Standairco systeem - RT 880 Day cab en Night & Day cab

### Extra verlichting

Dakbeugels

Dakbeugel met ledlampjes voor cabine Sleeper cab en High Sleeper cab

Dakbeugel met ledlampen voor cabine Day cab en Night & Day cab

Extra lamp - Rallye 3003

Frontbeugel met led verlichting

Sierstrips met leds monochroom voorzijde



Sierstrips met leds monochroom voorzijde + zij-skirts

### Toebehoren voor cabine

Waterkoker 24 V

Kledinghaak

Watertank 25 l voor aan het chassis

Elektrische koelbox 24 l

Servies-set (Maxi Space)

Make-upspiegel

Uitneembare kledingtas

Flessenkoeler

Extra opbergruimte, plaatsing in middenconsole

Koelkasten

Extra koelkast 26 l

Extra koelkast 40 l

Luchtblaaspistool



Schrijfplateau

### Rusten

Lakens

Bedzeil

Bovenlaken

Hoeslaken voor bed uit één stuk

Hoeslaken voor uittrekbaar bed

Dekbed

Afneembare relax rugleuning

Extra top matras

Voetsteun

### Personaliseren van cabine

Afwerkingselementen in carbonlook

RVS portierdrempelafwerking

Stuurwiel afgewerkt in carbonlook

### Velguitrusting

Aluminium velgen

Wieldoppen

Wieldop voor voorwielen

Wieldop voor achterwielen

### Camera

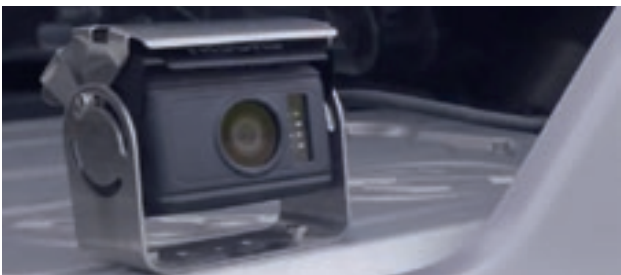

Camera (kabel van 10 m)

Camera (kabel van 20 m)

Achteruitrijcameraset met monitor

### 27 MC-radio

Houder voor 27 MC



### Rijhulpsystemen

Extra display voor dashboard

Waarschuwingssysteem bij overschrijding wegbelijning

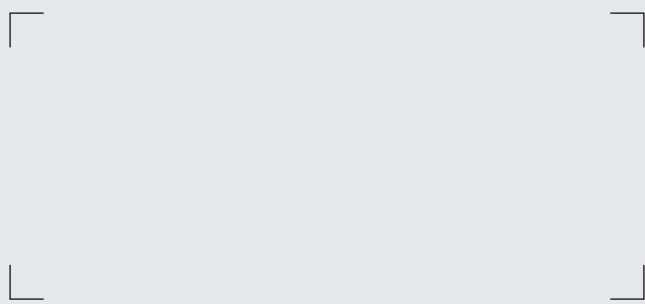

[renault-trucks.nl](http://renault-trucks.nl)



03/2019

